

news <sup>23</sup>



elementi

S·CAB

# Intro

<sup>EN</sup> The shapes, the materials, the finishes. Every element, in the new furnishing products presented by S•CAB at Salone del Mobile.Milano 2023, plays a role of primary importance in the creation of complements where sustainability becomes the central theme. Outdoor and indoor furnishings increasingly influence one another, to create aesthetically coherent and highly customisable spaces.

Among the innovations of the brand, two new collaborations stand out, those with Archirivolto and with Alessandro Stabile, while the creative partnership with Meneghello Paoletti consolidates once again.

<sup>IT</sup> Le forme, i materiali, le finiture. Ogni elemento, nelle nuove proposte di arredo presentate da S•CAB al Salone del Mobile.Milano 2023, gioca un ruolo di primaria importanza per la creazione di complementi dove la sostenibilità diventa il tema centrale. Arredi outdoor e indoor si contaminano sempre più, per creare spazi esteticamente coerenti e altamente personalizzabili.

Tra le novità del brand spiccano due nuove collaborazioni, quelle con Archirivolto e con Alessandro Stabile, mentre si consolida il sodalizio creativo con Meneghello Paoletti.

# Flap



design Meneghello Paolelli

<sup>EN</sup> FLAP by Meneghello Paoelli is a collection of modular upholstered furniture in which the seating elements combine in composition with the support surfaces. The backrest part of the minimalist structure features elements that recall aircraft flaps in shape, with the function of supporting the rear cushions, and that can rotate on the axis by about 15 degrees: this allows the cushion to have different inclinations to reach the best possible degree of comfort. A seat suitable for many environments both in the residential and in the contract sector.

<sup>IT</sup> FLAP di Meneghello Paoelli è una collezione di imbottiti modulari in cui gli elementi di seduta si combinano in composizione ai piani d'appoggio. Alla struttura essenziale sono fissate nella parte dello schienale degli elementi che ricordano nella forma i flap degli aerei, con funzione di supporto della cuscineria posteriore, e che possono ruotare sull'asse di circa 15 gradi: ciò consente al cuscino di avere differenti inclinazioni per raggiungere il miglior grado di comfort possibile. Una seduta adatta a diversi contesti d'uso sia nel residenziale che nel contract.



Flap



8

9

Flap

S•CAB



<sup>EN</sup> The covers of the big cushions are offered in carefully selected different textures to fit harmoniously into classic or contemporary outdoor environments.

<sup>IT</sup> I rivestimenti dei cuscini dai volumi generosi sono proposti in texture differenti accuratamente selezionate per inserirsi armoniosamente in ambienti outdoor classici o contemporanei.



# Flap

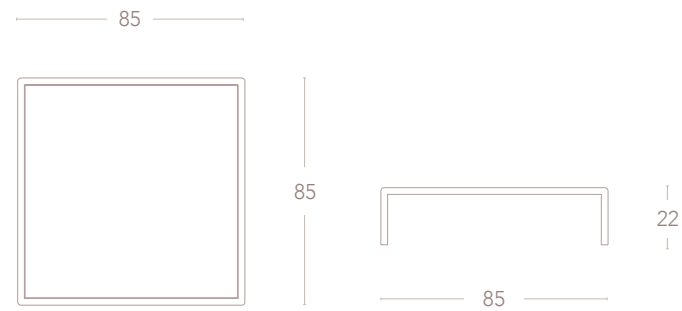
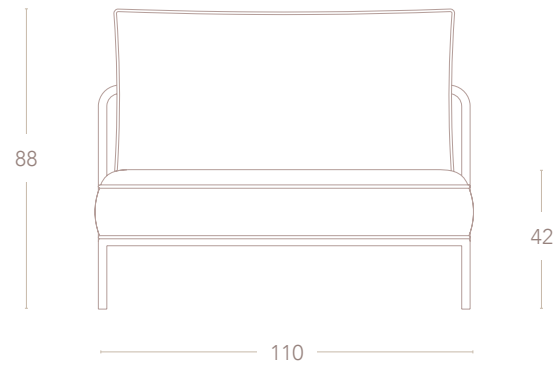
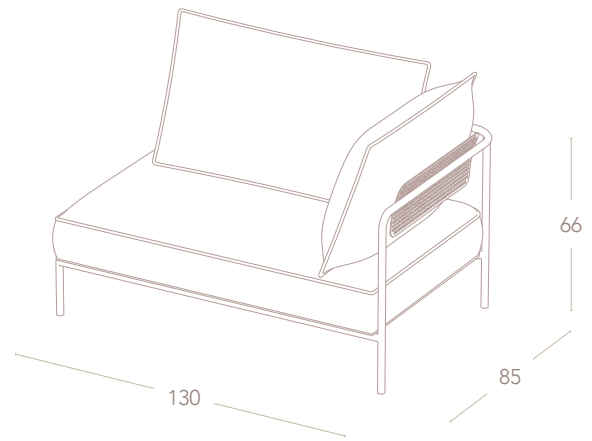
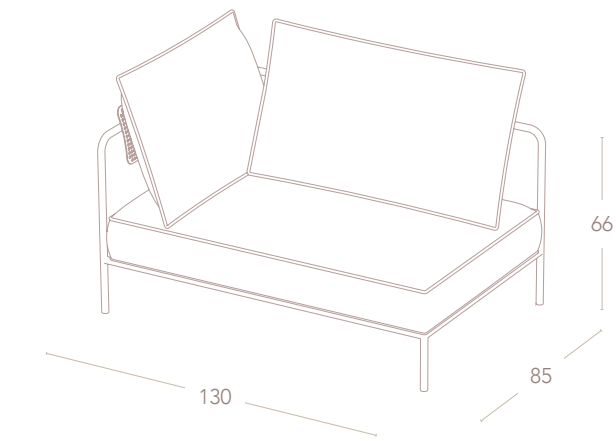

12

*Modular sofà - Sistema sofà componibile*  
 Flap left element - elemento terminale sinistro art. 2887  
 Flap right element - elemento terminale destro art. 2889  
 Flap lineat element - elemento centrale art. 2890  
 Flap occasional table - tavolino art. 2718

<sup>EN</sup> Modular sofa. Steel frame coated in linen, dove grey, anthracite, mocha, and terracotta. Cushions in acrylic fabric for outdoor use. Side table with coated steel frame and HPL top.

<sup>IT</sup> Divano modulare. Telaio in acciaio verniciato nei colori lino, tortora, antracite, moka e terracotta. Cuscineria in tessuto acrilico per uso outdoor. Tavolino d'appoggio con telaio in acciaio verniciato e piano in HPL.

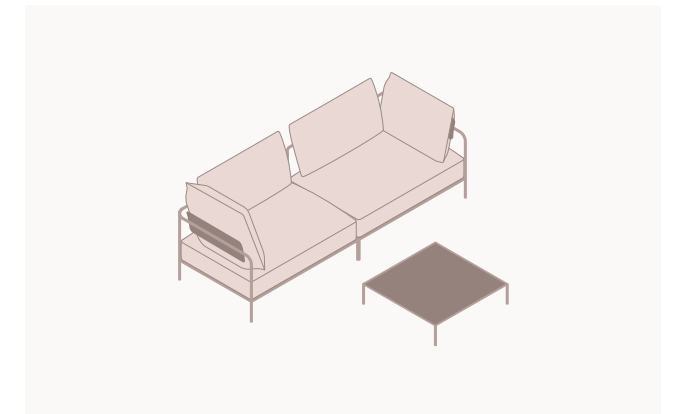

Flap

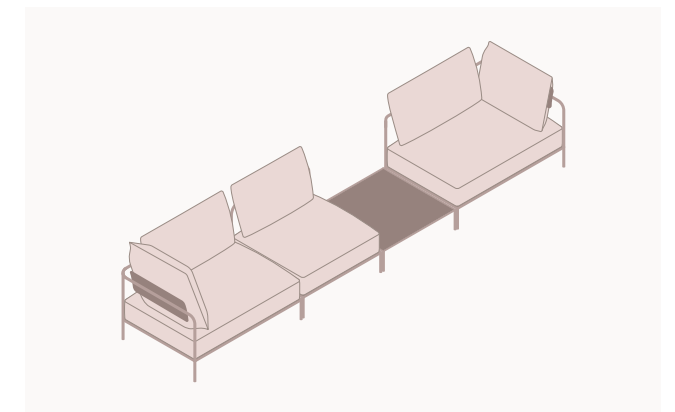
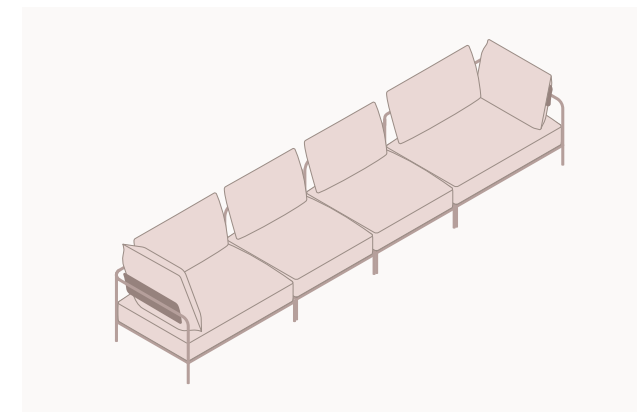
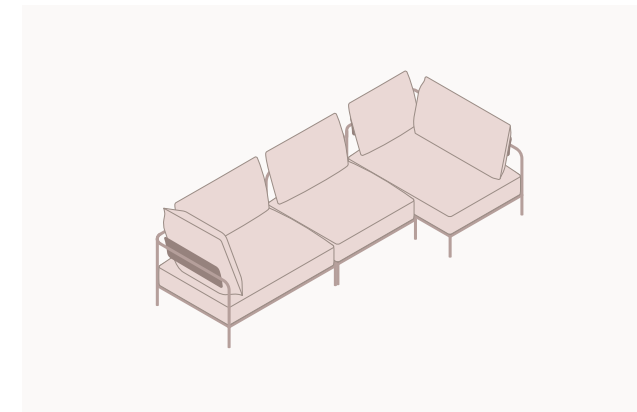

13

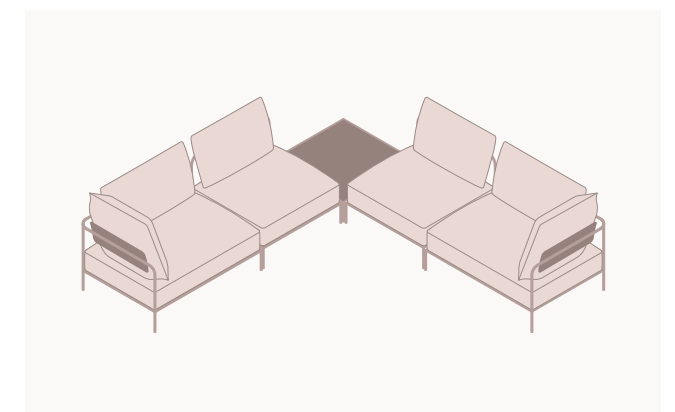
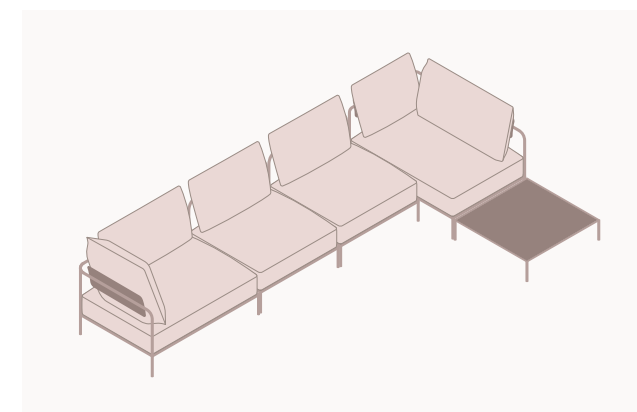

## <sup>EN</sup> Composition suggestions

The system is made up of four modules in total to obtain various compositions.

## <sup>IT</sup> Suggestimenti di composizione

Il sistema è composto da quattro moduli in totale che consentono di ottenere svariate composizioni.

S•CAB

# Brezza

<sup>EN</sup> In the Brezza armchair by Alessandro Stabile, the frame and cushions connect in a new way, combining solidity, resistance, and an innate elegance in a project born with outdoor comfort in mind.

The upholstered parts fit into the frame and are fixed very easily by interlocking with one another. The generous padding leaves the round-section metal legs visible, which give strength and recognisability to the armchair.

In Brezza, the eco-friendly sensitivity lies in the choice of materials: fabrics in recycled yarn, no use of glues, stackable frames for minimum size for transport with consequent reduction of CO<sub>2</sub>.

<sup>IT</sup> Nella poltroncina Brezza di Alessandro Stabile telaio e cuscineria dialogano in modo inedito, unendo solidità, resistenza e una innata eleganza in un progetto nato pensando al comfort in outdoor.

Le parti imbottite s'innestano nel telaio e si fissano con estrema facilità incastrandosi fra di loro. La generosa imbottitura lascia a vista le gambe in metallo a sezione tonda, che donano forza e riconoscibilità alla poltroncina.

In Brezza la sensibilità ecologica sta nella scelta dei materiali: tessuti in filato riciclato, nessun utilizzo di colle, telai impilabili per un minimo ingombro per il trasporto con conseguente riduzione di CO<sub>2</sub>.

design Alessandro Stabile



Armchair  
Brezza art. 2898 VT TD G4

Table  
Squid art. 2437 VT 92



16

17

<sup>EN</sup> 25 mm diameter tubular steel frame in the colours linen, dove grey, anthracite, olive green, mocha, and terracotta. In combination, a wide range of coverings including a sample book of recycled eco-friendly fabrics, eco-friendly fibres deriving from the recycling of recovered waste, reprocessed and transformed into new products.

<sup>IT</sup> Telaio in acciaio tubolare diam. 25 mm nei colori lino, tortora, antracite, verde oliva, moka e terracotta. In abbinamento vasta gamma di rivestimenti tra cui una tirella di tessuti ecologici riciclati, fibre ecologiche derivanti dal riciclo di rifiuti recuperati rilavorati e trasformati in nuovi prodotti.

*Armchair*  
Brezza art. 2898 VE TD G3

*Armchair*  
Brezza art. 2898 VK TD G2

*Armchair*  
Brezza art. 2898 VK TD G5

# Mentha

<sup>EN</sup> The visual reference to the world of nature and its harmonious lines and the ecological theme find synthesis in an easily recognisable shape: this is the signature of the Mentha chairs, the product of Archirivolto's first collaboration with S•CAB. Mentha is a fresh, practical, comfortable, and welcoming seat, just as its name suggests. The upholstered version is perfect for indoor environments; the minimalist technopolymer version is suitable for both indoor and outdoor spaces.

Of no less importance is the material: certified recycled plastic, an advanced material increasingly adopted by the company.

<sup>IT</sup> Il richiamo visivo al mondo della natura e alle sue linee armoniche e il tema ecologico trovano sintesi in una forma di facile riconoscibilità: è il segno delle sedute Mentha, frutto della prima collaborazione di Archirivolto con S•CAB. Mentha è una seduta fresca, pratica, confortevole e accogliente, proprio come ricorda il suo nome. Nella versione imbottita è perfetta per l'indoor, in quella essenziale in tecnopolimero è adatta sia all'indoor che all'outdoor.

Non di minor importanza è il materiale utilizzato: la plastica certificata riciclata, materiale ormai sempre più evoluto e utilizzato dall'azienda.

Chair  
Natural Mentha Pop art. 2839 RN K1 F1





20

21

Chair  
Mentha art. 2706 VH 17

Table  
Tripé Maxi art. 5006

Chair  
Mentha art. 2706 VS 58

Chair  
Mentha art. 2706 VT 15



Chair  
Mentha Pop art. 2723 VN TG F7

Table  
Squid OF art. 2432 VN 95 OF



<sup>EN</sup> The Mentha collection includes a wide range of chairs for various applications: modern seating for all types of public and private spaces, from residential to hospitality and catering. It is also at home in offices, auditoriums, conference or waiting rooms, and even educational institutions.

Mentha is a seating system featuring a uniquely designed polypropylene shell available in 6 different colours, upholstered or non, and can be paired with a variety of frames, making it a highly versatile collection.

*Chair*  
Mentha art. 2706 VH 17

*Chair*  
Natural Mentha Pop art. 2839 RN TG F2

<sup>IT</sup> La collezione Mentha comprende una grande varietà di sedie per destinazioni d'uso diverse: una seduta contemporanea adatta a tutti i tipi di spazi pubblici e privati, dal residenziale all'hospitality, passando dalla ristorazione. Trova il suo naturale habitat anche in uffici, auditorium, fino a sale conferenze o sale d'aspetto e istituti scolastici.

Mentha rappresenta un sistema di sedute, la scocca dall'esclusivo design in polipropilene è disponibile in 6 varianti di colore, con e senza imbottitura, e viene montata su diverse tipologie di telaio: per questo è una collezione altamente versatile.



# Si-Si Bold

26

<sup>EN</sup> The SI-SI collection designed by Meneghello Paoelli expands with the SI-SI Bold version, with comfortable padding that makes it suitable for interior settings. The family of seats is therefore completed. The addition of the feeling of the fabric has translated the more pragmatic needs of the outdoor world with a smart approach. The 'biscuit' aesthetic is accentuated and the seat rises significantly to acquire character and comfort..

<sup>IT</sup> La collezione SI-SI firmata da Meneghello Paoelli si arricchisce della versione SI-SI Bold, con una comoda imbottitura che la rende adatta alle ambientazioni d'interni. Si completa quindi una famiglia di sedute. L'aggiunta del feeling del tessuto ha tradotto con un approccio smart le esigenze più pragmatiche del mondo outdoor. Si accentua l'estetica a "biscotto" e la seduta si alza sensibilmente per acquistare carattere e comfort.

design Meneghello Paoelli



Armchair  
Si-Si Bold art. 2518 VR WJ F9

Si-Si Bold

27

S•CAB



Chair  
Si-Si Bold art. 2517 VR WJ G0

Armchair  
Si-Si Bold art. 2518 VR WJ F8

Table  
Tiffany art. 5173

EN 20 mm diameter tubular steel frame.  
Wide range of fabrics including a wool blend sample  
book made from recycled materials, in compliance with  
environmental standards extended to all stages of the  
production chain.

T Telaio in acciaio tubolare diam. 20 mm.  
Vasta gamma di tessuti tra cui anche una tirella di misto  
lana realizzata da materiali da riciclo, nel rispetto di criteri  
ambientali estesi a tutte le fasi della filiera produttiva.

## HEADQUARTERS / SEDE

Via G. Monauni, 32/12  
25030 Coccaglio (BS) - Italy  
Ph. +39 030 7718.611

## DIVISIONE COMMERCIALE ITALIA

Ph. +39 030 7718.760/765/770/775  
italia@s-cab.it

## EXPORT DEPARTMENT

Ph. +39 030 7718.715/720/725/726  
export@s-cab.it

*The reproduction of the photographic material contained in the present catalogue is strictly forbidden.  
All original S•CAB models are covered by shape patents and exclusive rights.*

È tassativamente vietato riprodurre senza autorizzazione il materiale fotografico contenuto nel presente catalogo.  
Ogni modello originale S•CAB è protetto da brevetti di forma e da diritti di esclusiva.

